

PLAN DE SCENE

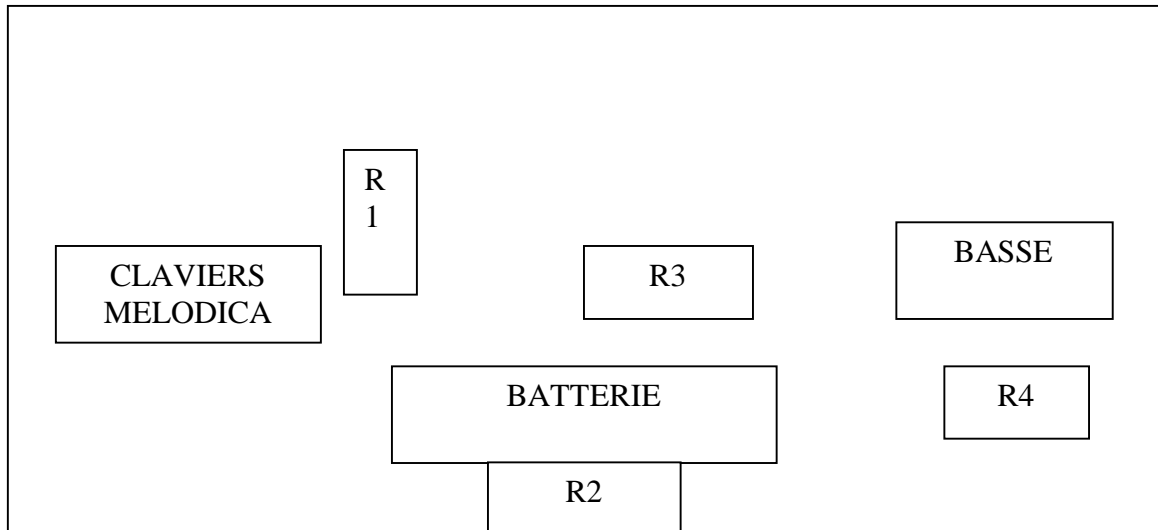

PATCH

1. DI batterie électronique
2. DI batterie électronique
3. caisse claire SM 57
4. timbale
5. tom 1
6. tom 2
7. tom 3
8. tom basse
9. overhead 1
10. overhead 2
11. DI guitare basse
12. DI synthétiseur
13. DI Fender Rhodes
14. mélodica SM 58
15. chant lead (batterie) SM 58

Prévoir un compresseur, un delay, une reverb
4 retours indépendants (R1, R2, R3, R4)